

# IHF系列 氟塑料耐腐泵

- 钢衬氟塑料，耐强腐蚀
- 专利技术：防脱落、防开裂的龟甲网衬里
- 规格齐全，居同业之先

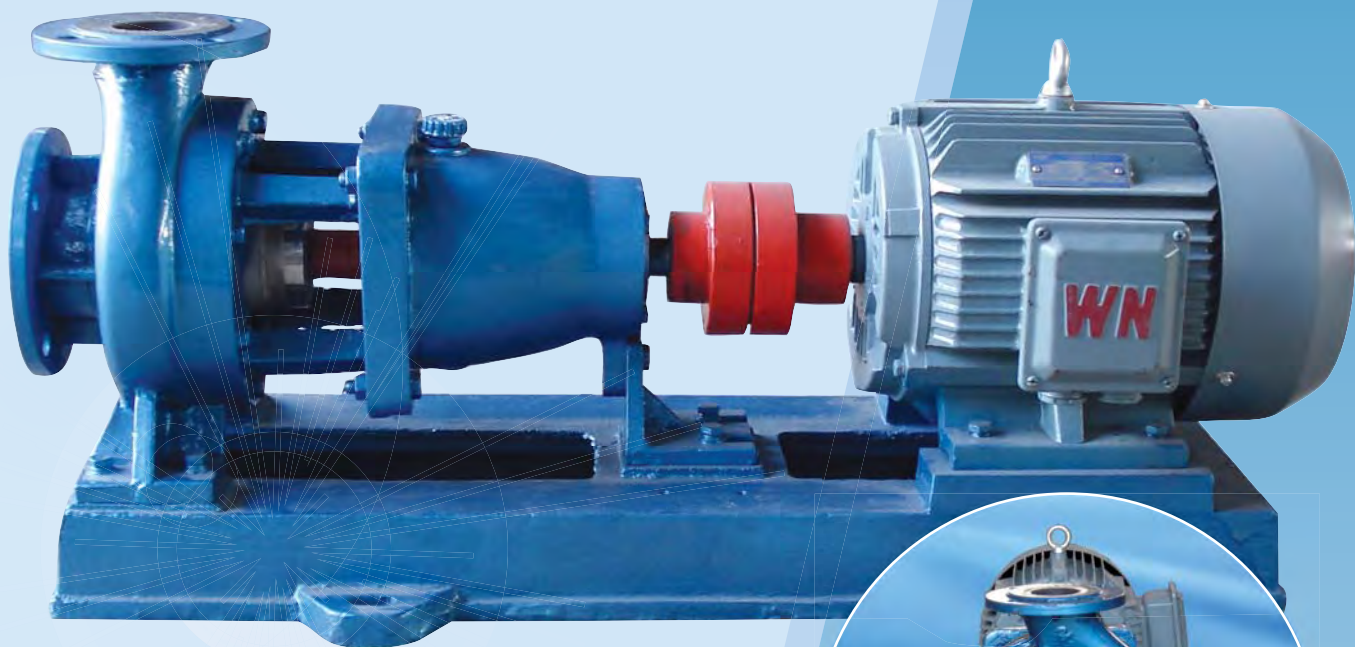

**一样的衬塑泵  
不一样的质量**



**原因是：**

本公司生产的衬塑泵全部采用专利技术**龟甲网衬里**，攻克了衬里泵金属外壳与内衬塑料热胀冷缩变形不同步，因而引起的变形，开裂的固疾，尤其解决了大型衬塑泵因衬里层开裂而质量不稳定的难题。



宜兴市宇斯泵业有限公司

## 公司简介

宙斯泵业是一个以专业制造衬里型、全塑型耐腐耐磨泵著称于国内的企业。◇现有19个系列，2000多个规格的防腐泵、耐磨泵供用户选择，耐腐泵最大口径为DN600mm，最大流量为6000m<sup>3</sup>/h。◇公司一贯重视科技进步，专利近百项，国家新产品多项，是江苏省高新技术企业。◇产品能满足输送不同化学性质、不同浓度、不同温度、不同复杂工况的需求，广泛适用于化工、染料、非金属矿产加工、有色冶炼、环保等行业。◇宙斯牌耐腐耐磨泵02年被评为江苏省乡镇企业名牌产品，07年江苏省高新技术企业、江苏省著名商标，企业连续8年被评为市文明纳税大户。◇公司经营理念：以诚信建市场、以质量铸品牌、以品种造优势、以服务创未来。

## 一. 产品简介

IHF单级单吸式氟塑料化工离心泵(简称IHF离心泵)是按国际标准并结合非金属泵的工艺设计，采用龟甲网衬里专利技术制造，和其它同类泵相比具有衬里防脱落、防开裂的优点。泵体采用金属外壳内衬聚全氟乙丙烯(F46)，泵盖、叶轮和轴套均用金属嵌件外包氟塑料整体烧结压制而成，轴封采用外装式机械密封，其密封性极好。泵的进出口均采用铸钢体加固，以增强泵的耐压性。实际使用显示，该泵具有耐腐、耐高温、不老化、机械强度高、运转平稳、结构先进合理、密封性能严密可靠、拆卸检修方便、使用寿命长等优点。和同材质全塑型防腐泵相比，更具有抗蠕变性、安装性能及抗热变形性能好的优势。

该泵规格齐全，共有150个规格，居同行业之先。输送流量范围为：3~1000m<sup>3</sup>/h，使用温度为：-20~110℃。目前已被广泛应用于：化工生产中的腐蚀性介质输送、有色金属冶炼中的电解液输送及制药、石油、电力、电镀、染料、农药、造纸、食品、纺织、冶炼、钛白粉、盐化工、钾复肥等众多行业。可长期输送任意浓度的硫酸、盐酸、氢氟酸、硝酸、王水、强碱、强氧化剂、有机溶剂、还原剂等强腐蚀介质而毫不受损，是目前最受使用单位欢迎的泵类设备之一。

## 二. 产品选型与标识

### 2.1 型谱图

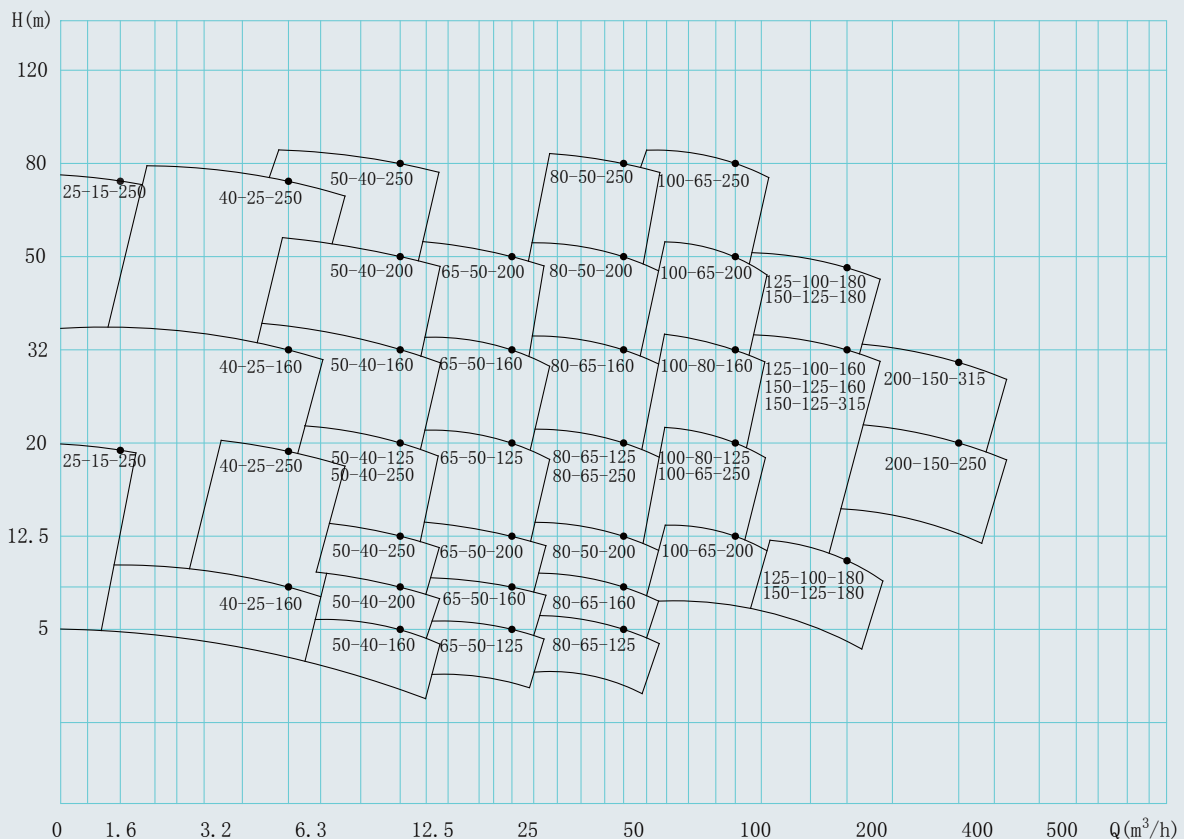

## 2.2 选型标识

IH 国际标准化工泵

F 衬氟塑料

**IHF 50 - 32 - 160**

叶轮名义直径 (mm)

泵出口直径 (mm)

泵进口直径 (mm)

## 三. 泵的性能参数表

序号	型号	转速 (r/min)	流量		扬程 (m)	效率 (%)	功率(KW)		气蚀余量 (NPSH) m
			m <sup>3</sup> /h	L/S			轴功率	配备电机	
1	IHF25-20-125	2900	3.2	0.89	20	52	0.34	0.75	2.2
2	IHF25-15-250	2900	1.6	0.44	75	21	1.56	4	2.5
3	IHF40-25-140	2900	6.3	1.75	25	62	0.69	1.1	2.5
4	IHF40-25-250	2900	6.3	1.75	75	28	4.6	5.5	2.5
5	IHF50-40-125	2900	7.5	2.08	23	43	1.09	2.2	2
			12.5	3.47	20	51	1.33	2.2	2
			15	4.7	18	49	1.5	2.2	2.5
6	IHF50-40-125	1450	3.75	1.04	5.75	36	0.16	0.55	
			6.3	1.74	5	45	0.19	0.55	1
			7.5	2.08	4.5	44	0.21	0.55	
7	IHF50-40-160	2900	7.5	2.08	34.5	33	2.13	3	2
			12.5	3.47	32	46	2.37	3	2
			15	4.17	30	50	2.45	3	2.5
8	IHF50-40-160	1450	3.75	1.04	8.6	29	0.3	0.55	2
			6.3	1.74	8	40	0.34	0.55	2
			7.5	2.08	7.5	43	0.36	0.55	2.5
9	IHF50-40-200	2900	7.5	2.08	51.8	28	3.78	5.5	2
			12.5	3.47	50	29	4.36	5.5	2
			15	4.17	48	43	4.56	5.5	2.5
10	IHF50-40-200	1450	3.75	1.04	12.9	23	0.57	0.75	
			6.3	1.74	12.5	33	0.65	0.75	1
			7.5	2.08	12	36	0.68	0.75	
11	IHF50-40-250	2900	12.5	3.47	82	23	12.14	15	2
			20	5.55	80	34	12.82	15	2.5
			25	6.94	78.5	39	13.7	15	3.2
12	IHF50-40-250	1450	6.3	1.74	20.5	17	2.07	3	
			10	2.78	20	27	2.02	3	1
			12.5	3.47	19.6	31	2.15	3	
13	IHF65-50-125	2900	15	4.17	21.3	47	1.85	3	
			25	6.94	20	62	2.2	3	2
			30	8.33	18.6	63	2.4	3	
14	IHF65-50-125	1450	7.5	2.08	5.4	44	0.25	0.55	
			12.5	3.47	5	55	0.31	0.55	1.2
			15	4.17	4.5	56	0.33	0.55	
15	IHF65-50-160	2900	15	4.17	34.2	44	3.18	5.5	2
			25	6.94	32	57	3.82	5.5	2
			30	8.33	30	59	4.15	5.5	2.5
16	IHF65-50-160	1450	7.5	2.08	8.55	39	0.45	0.75	
			12.5	3.47	8	51	0.53	0.75	1.2
			15	4.17	7.5	52.5	0.58	0.75	
17	IHF65-50-200	2900	15	4.17	53.2	41	5.3	7.5	2
			25	6.94	50	52	6.55	7.5	2
			30	8.33	47.6	53.5	7.27	7.5	2.5
18	IHF65-50-200	1450	7.5	2.08	13.3	35	0.78	1.1	
			12.5	3.47	12.5	46	0.93	1.1	1.2
			15	4.17	11.9	47.5	1.02	1.1	
19	IHF80-65-125	2900	30	8.33	23.2	60	3.16	5.5	3
			50	13.9	20	69	3.95	5.5	3
			60	16.7	17.6	67	4.29	5.5	4
20	IHF80-65-125	1450	15	4.17	5.8	54	0.44	0.75	2.5
			25	6.94	5	64	0.53	0.75	2.5
			30	8.33	4.4	62	0.58	0.75	3



序号	型号	转速 (r/min)	流量		扬程 (m)	效率 (%)	功率(KW)		气蚀余量 (NPSH) m
			m <sup>3</sup> /h	L/S			轴功率	配备电机	
21	IHF80-65-160	2900	30	8.33	36	57	5.16	7.5	2
			50	13.9	32	67	6.5	7.5	2.3
			60	16.7	28.4	65	7.14	7.5	3.3
22	IHF80-65-160	1450	15	4.17	9	50	0.74	1.5	
			25	6.94	8	62	0.88	1.5	1.4
			30	8.33	7.2	62	0.95	1.5	
23	IHF80-50-200	2900	30	8.33	55.2	53	8.5	15	2
			50	13.9	50	63	10.8	15	2.5
			60	16.7	45.2	62	11.9	15	3.2
24	IHF80-50-200	1450	15	4.17	13.5	44	1.25	2.2	2
			25	6.94	12.5	57	1.49	2.2	2
			30	8.33	11.5	58	1.6	2.2	2.5
25	IHF80-50-250	2900	30	8.33	84	52	13.2	22	
			50	13.9	80	57	17.3	22	2.4
			60	16.7	75	59	20.77	22	
26	IHF80-50-250	1450	15	4.17	21	49	1.75	3	
			25	6.94	20	53	2.27	3	1.4
			30	8.33	18.8	56	2.74	3	
27	IHF100-80-125	2900	60	16.7	24	67	5.86	11	
			100	27.8	20	78	7	11	3.2
			120	33.3	16.5	74	7.28	11	
28	IHF100-80-125	1450	30	8.33	6	64	0.77	1.5	
			50	13.9	5	75	0.91	1.5	1.8
			60	16.7	4	71	0.92	1.5	
29	IHF100-80-160	2900	60	16.7	37	60	10.1	15	3.8
			100	27.8	32	73	11.9	15	4.3
			120	33.3	28	73	12.5	15	5
30	IHF100-80-160	1450	30	8.33	9.25	58	1.3	2.2	3
			50	13.9	8	69	1.58	2.2	3.4
			60	16.7	7	68	1.68	2.2	3.7
31	IHF100-65-200	2900	60	16.7	56	63	14.5	22	3.4
			100	27.8	50	72	18.9	22	3.9
			120	33.3	44	71	20.3	22	5.2
32	IHF100-65-200	1450	30	8.33	14	60	1.91	5.5	2.5
			50	13.9	12.5	68	2.5	5.5	2.5
			60	16.7	11	63	2.85	5.5	3
33	IHF100-65-250	2900	60	16.7	88	57	25.2	37	3
			100	27.8	80	68	32	37	3.6
			120	33.3	74	67	36.1	37	4.5
34	IHF100-65-250	1450	30	8.33	22	50	3.6	5.5	2.5
			50	13.9	20	63	4.3	5.5	2.5
			60	16.7	18.5	64	4.7	5.5	3
35	IHF125-100-180	2900	120	33.3	61	68	29.3	45	4.5
			200	55.6	50	77	35.4	45	5
			240	66.7	41	70	38.3	45	5.8
36	IHF125-100-180	1450	60	16.7	15.25	64	3.89	7.5	2.5
			100	27.8	12.5	73	4.66	7.5	2.9
			120	33.3	10.25	66	5.08	7.5	3.6
37	IHF150-125-160	2900	200	55.6	32	62	28.1	30	
38	IHF150-125-160	1450	100	27.8	8	58	3.8	5.5	
39	IHF150-125-160	2900	300	83.3	32	60	43.6	45	
40	IHF150-125-160	1450	150	41.7	8	56	5.8	7.5	
41	IHF150-125-180	2900	200	55.6	45	62	39.5	45	
42	IHF150-125-180	1450	100	27.8	12	60	5.4	7.5	
43	IHF150-125-180	1450	200	55.6	12	56	11.7	15	
44	IHF150-125-200	2900	200	55.6	50	72	37.8	55	
45	IHF150-125-200	1450	100	27.8	12	72	12.1	15	

## 四. 泵的结构简图

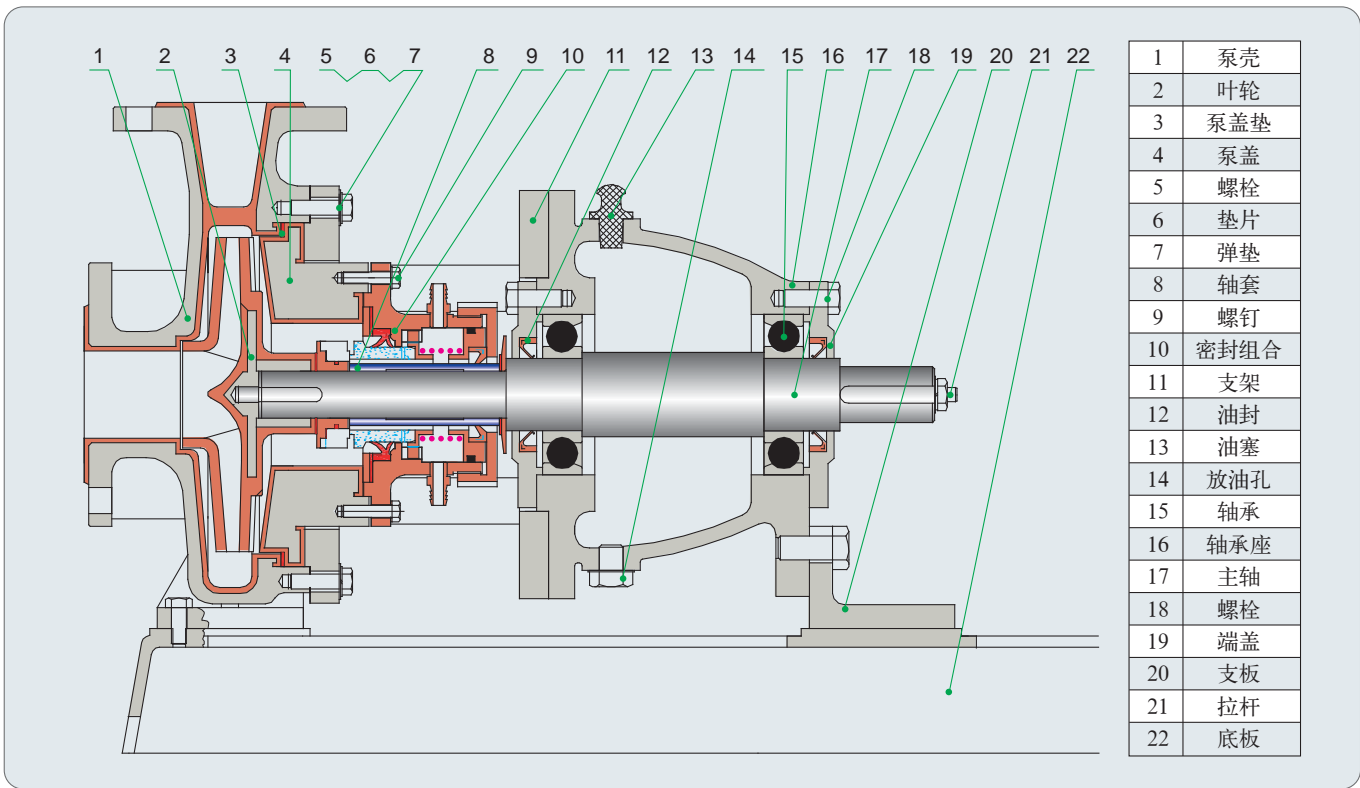

## 五. 泵的密封结构简图

### 5.1 G3型机械密封结构简图及简介

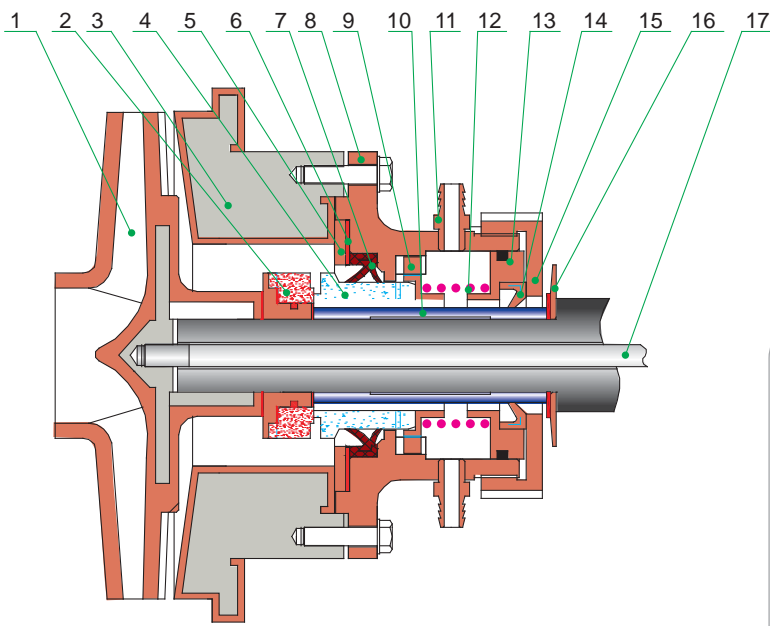

1	叶轮	45#/F46	7	防砂K型圈	氟橡胶	13	弹簧座	玻璃钢
2	动环组合	碳化硅	8	密封盒	玻璃钢或不锈钢	14	冷却水封	橡胶
3	泵壳组合	QT/F46	9	静环座	玻璃钢或不锈钢	15	密封压盖	玻璃钢
4	静环	碳化硅	10	轴套	不锈钢	16	挡酸片	玻璃钢
5	密封盒垫块	玻璃钢或塑料	11	冷却水嘴	不锈钢	17	拉杆	Q 235
6	密封盒垫床	橡胶	12	弹簧	不锈钢			

G3密封为本厂自行设计的一种改良型抗颗粒泵用内装式机械密封；密封的动、静环均由碳化硅或硬质合金制成，可用于输送含颗粒的腐蚀性液体。该密封和同类内装式机械密封相比，静环(4)与密封盒(8)之间设置了挡砂圈(7)使硬颗粒不能进入静环与密封盒之间的间隙中，使静环前后位移自如，克服了原有耐颗粒密封的“卡砂”失效的缺点。该密封设有防扭的结构和外冲洗装置，因此可以输送易结晶的物料。**该密封为本厂的专利产品。**

### 5.2 机械密封结构简图

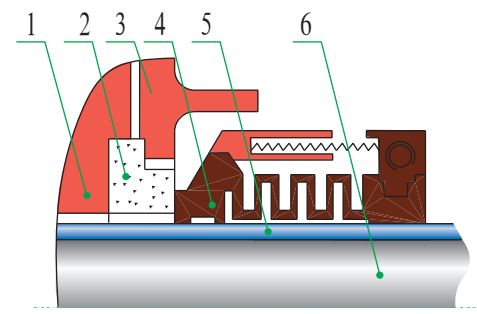

1	泵盖	4	动环
2	静环	5	轴套
3	静环压盖	6	主轴

## 六. 泵的外型图与安装尺寸表

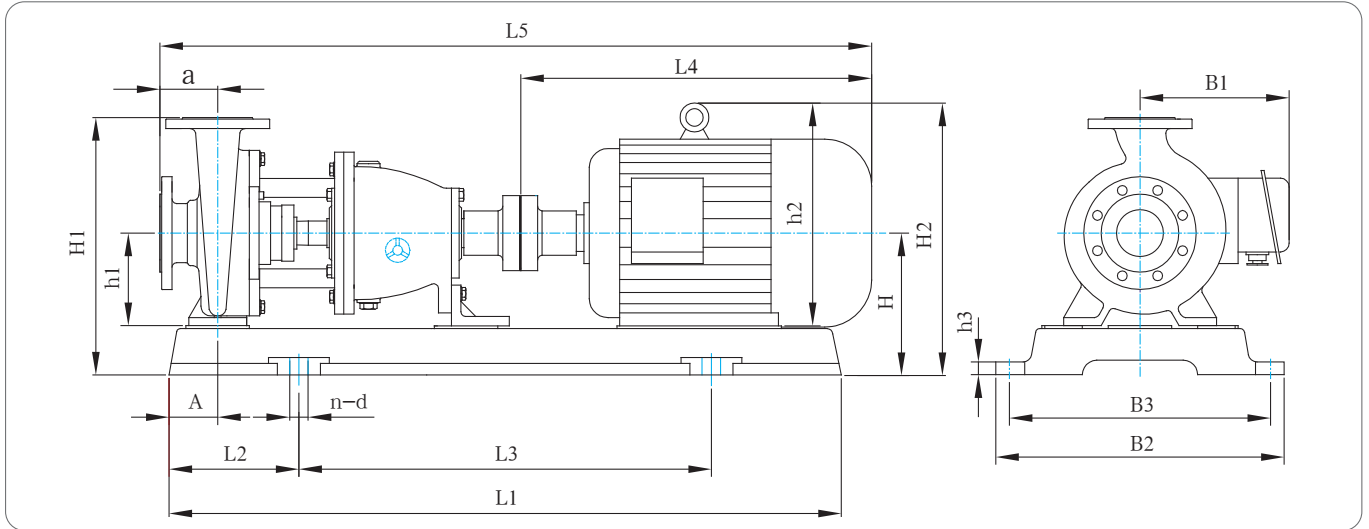

序号	产品型号	电机型号/功率(KW)	A	L <sub>1</sub>	L <sub>2</sub>	L <sub>3</sub>	L <sub>4</sub>	L <sub>5</sub>	a	B <sub>1</sub>	B <sub>2</sub>	B <sub>3</sub>	h <sub>1</sub>	h <sub>2</sub>	h <sub>3</sub>	H	H <sub>1</sub>	H <sub>2</sub>	n-d
1	IHF25-20-125	Y2-80M1-2/0.75	60	715	150	415	330	820	80	150	350	290	112	170	25	117	252	307	4-Φ18.5
2	IHF25-15-250	Y2-90S-2/4	75	840	150	540	400	1013	100	190	405	345	175	265	25	250	475	406	4-Φ18.5
3	IHF40-25-140	Y2-80M2-2/1.1	65	715	150	415	285	820	80	150	350	290	112	162.5	25	177	317	259	4-Φ18.5
4	IHF40-25-250	Y2-112M-2/5.5	75	960	225	510	475	1043	100	210	410	370	160	315	25	245	445	428	4-Φ18.5
5	IHF50-40-125	Y2-90L-2/2.2	75	855	150	555	335	887	80	180	360	320	132	177.5	30	207	367	289.5	4-Φ18.5
6	IHF50-40-125	Y2-80M1-4/0.55	75	855	200	455	285	833.5	80	150	360	320	132	162.5	25	207	367	289.5	4-Φ18.5
7	IHF50-40-160	Y2-100L-2/3	75	855	200	455	380	958.5	80	180	360	320	132	245	25	207	367	352	4-Φ18.5
8	IHF50-40-160	Y2-80M1-4/0.55	75	855	150	455	285	833.5	80	150	360	320	132	177.5	30	207	367	289.5	4-Φ18.5
9	IHF50-40-200	Y2-132S1-2/5.5	75	1000	225	550	475	1088	100	210	410	370	160	315	30	245	445	428	4-Φ24
10	IHF50-40-200	Y2-80M2-4/0.75	75	1000	225	550	285	898	100	150	410	370	160	177.5	30	245	445	342.5	4-Φ18.5
11	IHF50-40-250	Y2-160M1-2/11	100	1103	210	683	600	1213	100	225	500	440	180	387.5	30	265	510	495	4-Φ24
12	IHF50-40-250	Y2-90L-4/1.5	100	1103	210	683	340	943	100	160	500	440	180	195	30	265	510	375	4-Φ24
13	IHF65-50-125	Y2-100L-2/3	75	960	225	510	380	934	100	210	410	370	160	240	30	245	425	390	4-Φ18.5
14	IHF65-50-125	Y2-80M1-4/0.55	75	960	225	510	285	839	100	150	410	370	160	177.5	30	245	425	347.5	4-Φ18.5
15	IHF65-50-160	Y2-132S1-2/5.5	75	960	225	510	475	1035	100	210	410	370	160	315	30	245	425	428	4-Φ24
16	IHF65-50-160	Y2-80M2-4/0.75	75	960	225	510	285	845	100	150	410	370	160	177.5	30	245	425	310.5	4-Φ18.5
17	IHF65-50-200	Y2-132S2-2/7.5	75	977	225	527	475	1088	100	210	410	370	160	315	30	245	445	428	4-Φ24
18	IHF65-50-200	Y2-90S-4/1.5	75	977	225	527	355	942	100	155	410	370	160	177.5	30	245	445	333	4-Φ18.5
19	IHF80-65-125	Y2-132S1-2/5.5	75	985	225	535	475	1035	100	210	410	370	160	315	30	245	425	428	4-Φ24
20	IHF80-65-125	Y2-80M2-4/0.75	75	985	225	535	285	845	100	150	410	370	160	170	30	245	425	335	4-Φ18.5
21	IHF80-65-160	Y2-132S2-2/7.5	75	985	225	535	475	1035	100	210	410	370	160	315	30	245	425	428	4-Φ24
22	IHF80-65-160	Y2-90L-4/1.5	75	985	225	535	340	900	100	160	410	370	160	195	30	245	425	350	4-Φ18.5
23	IHF80-65-200	Y2-160M2-2/15	75	1145	225	695	600	1208	100	225	500	440	160	385	30	245	445	470	4-Φ24
24	IHF80-65-200	Y2-100L1-4/2.2	75	1145	225	695	340	755	100	160	500	440	160	195	30	245	445	392	4-Φ18.5
25	IHF80-50-250	Y2-180M2-2/22	130	1280	225	830	670	1354	125	285	510	450	180	430	30	286	510	430	4-Φ24
26	IHF80-50-250	Y2-100L2-4/3	130	1280	225	830	380	1064	125	180	510	450	180	245	30	286	510	325	4-Φ24
27	IHF100-80-125	Y2-160M1-2/11	90	1103	210	683	600	1180	100	225	500	440	160	385	30	245	445	470	4-Φ24
28	IHF100-80-125	Y2-90L-4/1.5	90	1103	210	683	340	920	100	160	500	440	160	195	30	245	445	350	4-Φ18.5
29	IHF100-80-160	Y2-160M2-2/15	90	1103	210	683	650	1230	100	225	500	440	160	385	30	245	445	470	4-Φ24
30	IHF100-80-160	Y2-100L1-4/2.2	90	1103	210	683	380	960	100	180	500	440	160	245	30	245	445	390	4-Φ24
31	IHF100-65-200	Y2-180M2-2/22	100	1220	225	770	670	1380	125	285	550	490	180	430	34	330	555	580	4-Φ24
32	IHF100-65-200	Y2-132S-4/5.5	100	1220	225	770	475	965	125	210	550	490	180	315	34	330	555	568	4-Φ24
33	IHF100-65-250	Y2-200L2-2/37	115	1325	225	875	775	1470	125	345	550	490	200	475	40	310	535	585	4-Φ28
34	IHF100-65-250	Y2-132S-4/5.5	115	1325	225	875	475	1170	125	210	550	490	200	315	40	310	535	493	4-Φ24
35	IHF125-100-200	Y2-225M-2/45	135	1468	250	968	815	1623	140	345	660	600	200	530	40	410	505	735	4-Φ28
36	IHF125-100-200	Y2-132M-4/7.5	115	1110	225	660	475	1228	140	210	590	530	200	315	28	330	610	613	4-Φ24
37	IHF150-125-160	Y200L1-2/30	115	1305	225	845	775	1478	125	285	590	530	200	475	28	310	535	585	4-Φ24
38	IHF150-125-160	Y132S-4/5.5	115	1305	225	845	475	1158	125	210	590	530	200	315	28	310	535	585	4-Φ24
39	IHF150-125-160	Y225M-2/45	135	1468	250	968	815	1490	125	345	660	600	225	530	35	385	560	690	4-Φ24
40	IHF150-125-160	Y132M-4/7.5	115	1305	225	845	515	1188	125	210	590	530	200	315	28	310	535	495	4-Φ24
41	IHF150-125-180	Y200L2-2/45	135	1468	250	968	715	1490	125	345	660	600	225	530	35	385	560	690	4-Φ24
42	IHF150-125-180	Y132M-4/7.5	115	1305	225	845	515	1188	125	210	590	530	200	315	28	310	535	495	4-Φ24
43	IHF150-125-180	Y160L-4/15	115	1305	225	510	650	1320	125	255	590	530	200	385	28	310	535	535	4-Φ24
44	IHF150-125-200	Y250M-2/55	135	1468	250	968	930	1617	125	385	660	600	225	575	40	410	660	735	4-Φ24
45	IHF150-125-200	Y160L-4/15	115	1305	225	845	645	1362	125	255	590	530	225	385	40	335	585	560	4-Φ24

### 法兰连接尺寸表

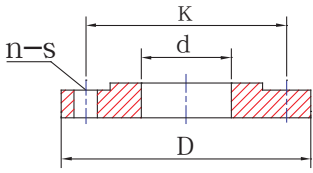

Dg (ports ø)	D	K	d	n-s	Dg (ports ø)	D	K	d	n-s
20	105	75	20	4-Φ14	80	200	160	80	4-Φ18
25	115	85	25	4-Φ14	100	220	180	100	8-Φ18
32	140	100	32	4-Φ18	125	250	210	125	8-Φ18
40	150	110	40	4-Φ18	150	285	240	150	8-Φ22
50	165	125	50	4-Φ18	200	340	295	200	8-Φ22
65	185	145	65	4-Φ18	250	395	350	250	12-Φ22

## 七. 槽位安装及注意事项

### 7.1 安装注意事项:

- 7.1.1 泵的进出口依次安装阀门及橡胶抗震节（管道补偿器）以方便检修。
- 7.1.2 在泵的安装顺序上，要先连接进出口管路螺栓，再紧固定脚螺栓，以防连接管路时对泵产生拉伸性应力，损坏泵机。
- 7.1.3 出口管路距离长（高）的岗位，应在出口处按装止回阀，以防停车时水锤对泵产生破坏力。
- 7.1.4 泵的进出口管路的配置：为减少管道流阻、提高管道的输送效率，泵的配管应大于泵进出口一个等级。

### 7.2 槽位安装示意及注意事项

#### 7.2.1 高位槽正压状态

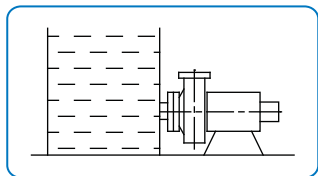

特点说明：泵安装在储槽的底部，储槽内介质处于正压状态，泵进口处阀门打开时，储槽的液体能自流到泵腔中，**这是IHF型氟塑料耐腐泵最理想的安装方式。**

#### 7.2.2 高位槽负压状态

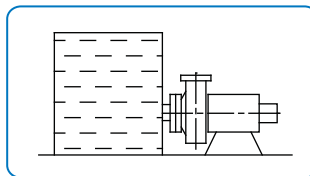

特点说明：泵安装在储槽的底部，密闭的储槽处于负压状态，这种状态选泵，必须弄清储槽中负压的确切数据，再和本公司联系，方可定型。

#### 7.2.3 低位槽不装底阀装虹吸桶状态

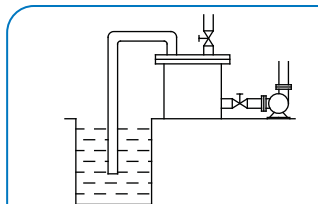

特点说明：泵安装在储槽的上部，在进口管道靠近泵进口处安装一帮助启动的虹吸桶，第一次启动泵之前需将虹吸桶中灌满液体，以后就不需要再灌，虹吸桶的制作可根据介质性的的不同选用相适应的材料

#### 7.2.4 低位槽装底阀状态

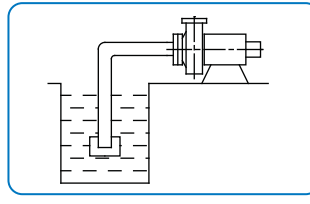

特点说明：泵安装在储槽的上部，进口管道底部需要安装底阀，每次启动泵之前，都须将泵腔内灌满液体，切不可开空车。**在一般情况下，IHF型泵不提倡在这种岗位上使用。**

和制造工艺，虹吸桶的制作要求就是密封性好，不能漏水漏气，虹吸桶大小的计算方法如下： $V = (3 \sim 5) \times \frac{\pi d^2}{4} \times L$   
 d: 进口管直径, L: 进口管总长, V: 虹吸桶容积, 根据计算出的容积和现有材料的尺寸, 再确定虹吸桶的直径和高度。

## 八. 泵机启动、运行及润滑保护

### 8.1 运行前的检查

试运行前应先用手盘动联轴器或轴，检查转向是否正确，运转是否灵活，如盘不动或有异常声音，应及时检查。检查时先从外部着手检查联轴器是否水平，从轴承座上的油镜孔处查看润滑油的位置是否在油镜的中心线附近（太多应放掉一些，太少应加上一些），边检查边盘动，如果问题依然存在，就要拆泵检查（拆泵时请参照本说明书上的结构简图和拆装程序），清理异物，并和本公司联系协商解决办法，同时检查外冷却系统有无加冷却水。

### 8.2 开车步骤

- 将泵内灌满液体
- 及时打开通进口阀门
- 接通电源
- 打开通出口阀门

### 8.3 运行

运行中如有异常声音，或有电机发热等不正常情况出现时，也应停机检查，检查方法和步骤同8.1。

### 8.4 停机

- 先关闭出口处阀门；
- 切断电源，并及时关闭进口处阀门；

### 8.5 轴承座的润滑保护

轴承座中应定期更换润滑油（40#柴机油），一般以运行6个月为更换周期。加注润滑油的油位以到油镜中心线为好（见右图）。油位太低起不到润滑作用，太高轴功率消耗负荷增加。

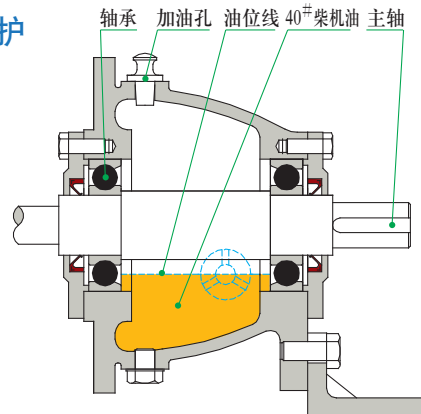

## 本公司其它主要产品



UHB-UF全塑型耐腐耐磨泵



UHB-ZK耐腐耐磨砂浆泵



UHB-UM耐腐耐磨全塑泵



HFM压滤机专配泵



UHB-HM全塑型耐腐耐磨泵



FSZ耐腐耐磨自吸泵



FZB小型自吸泵



UT型耐腐耐磨冶炼专用泵



FP系列耐腐全塑泵



RGB系列软管蠕动泵



UHB-Z脱硫循环泵



FS系列耐强腐蚀泵



钢衬聚氨酯渣浆泵



FSB系列全塑泵



YU系列耐腐耐磨液下泵、YUF浮动式液下泵(带搅拌)



### 钢衬A50新型耐腐耐磨管道

耐温 $\leq 120^{\circ}\text{C}$ ，  
耐磨，适用输送  
各类腐蚀性  
料浆和清液。



### 安装车间局部场景



质量安全

生产许可证号：  
XK06-003-00409



宜兴市宙斯泵业有限公司

地址：江苏省宜兴市丁蜀镇大浦工业集中区

电话：

邮编：214225

传真：